

РАЗДЕЛ 4

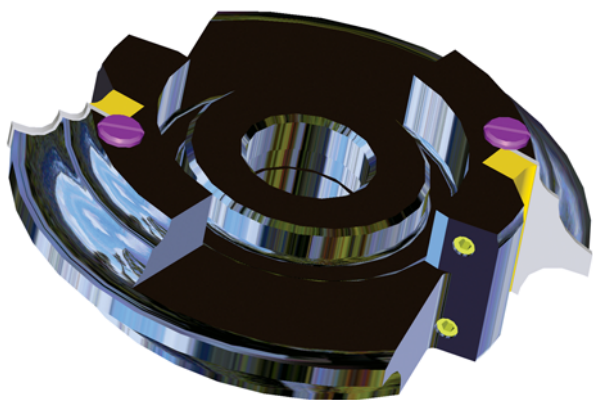

КОМПЛЕКТ ФРЕЗ С МЕХАНИЧЕСКИМ КРЕПЛЕНИЕМ ТВЕРДОСПЛАВНЫХ НОЖЕЙ ДЛЯ ОБРАБОТКИ РАДИУСНЫХ КРОМОК



BT-04.001.

НАЗНАЧЕНИЕ:
комплект фрез предназначен для профилирования радиусных кромок на изделиях из натуральной древесины мягких и твердых пород.

КОМПЛЕКТАЦИЯ:
две фрезы и набор регулировочных колец.

Профиль обработки

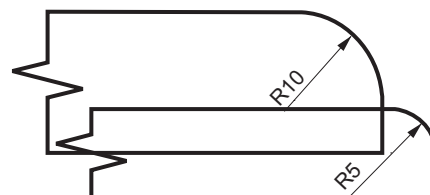

Варианты обработки

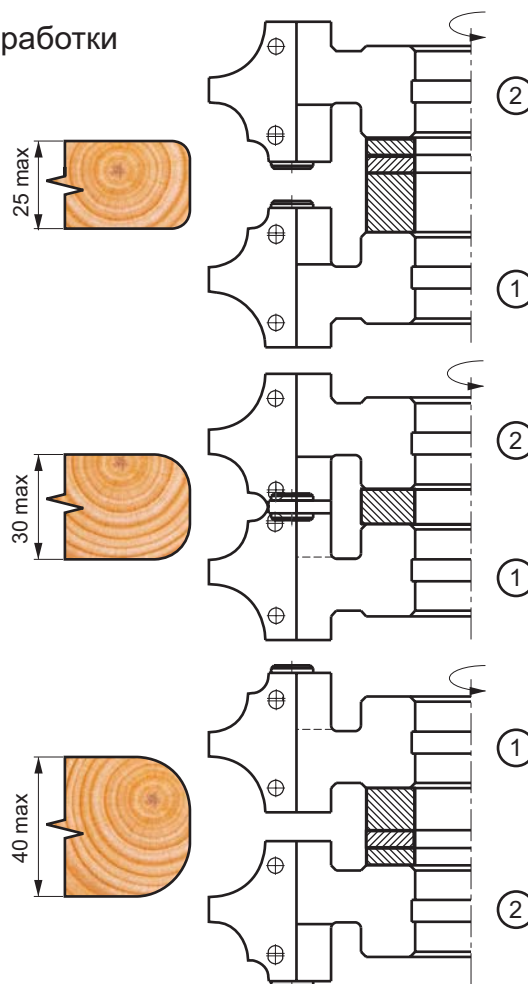
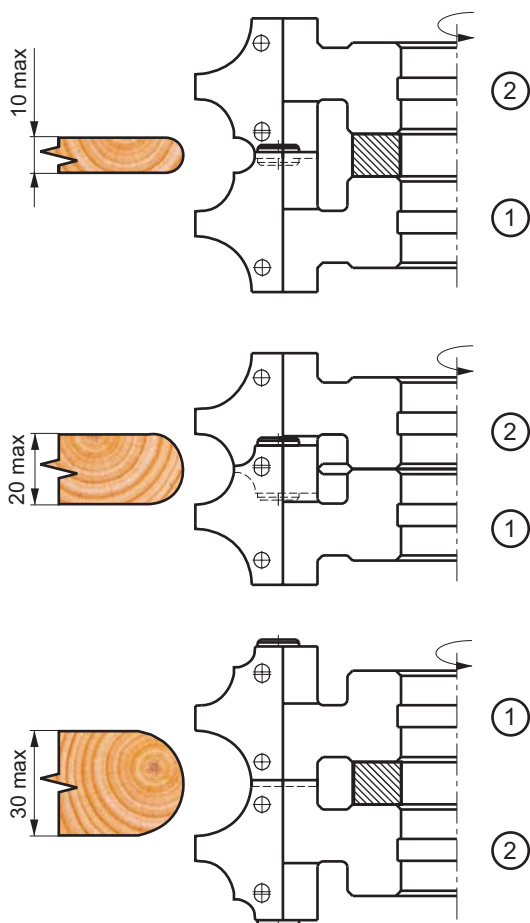

N	Обозначение	D, мм	d, мм	B, мм	Z, шт	V, шт	R, шт	n, мин-1	Вид ножей*
1	BT-04.001.01.	150	32(40)	40	2	-	-	6000	
2	BT-04.001.02.	150	32(40)	40	2	-	-	6000	HM

4

МНОГОПРОФИЛЬНЫЕ

ФРЕЗА С МЕХАНИЧЕСКИМ КРЕПЛЕНИЕМ НОЖЕЙ ИЗ БЫСТРОРЕЖУЩЕЙ СТАЛИ ДЛЯ ОБРАБОТКИ МУЛЬТИПРОФИЛЯ



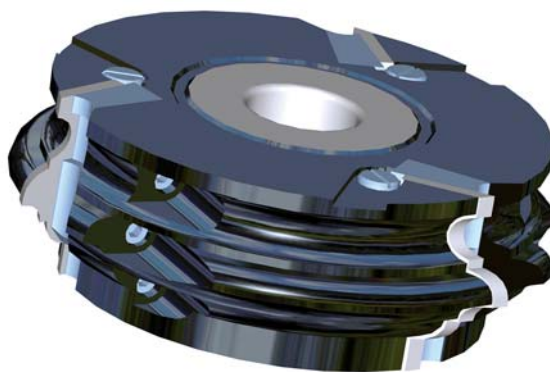
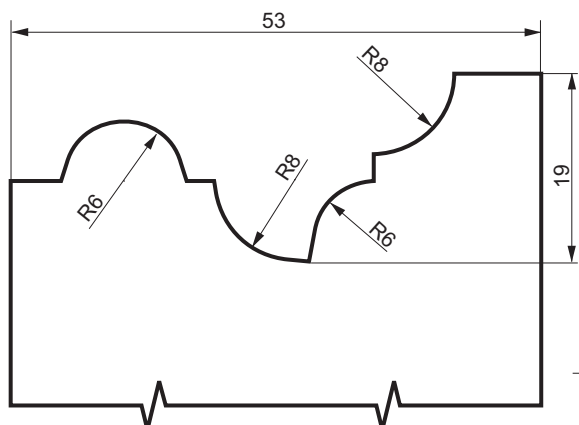

Профиль обработки

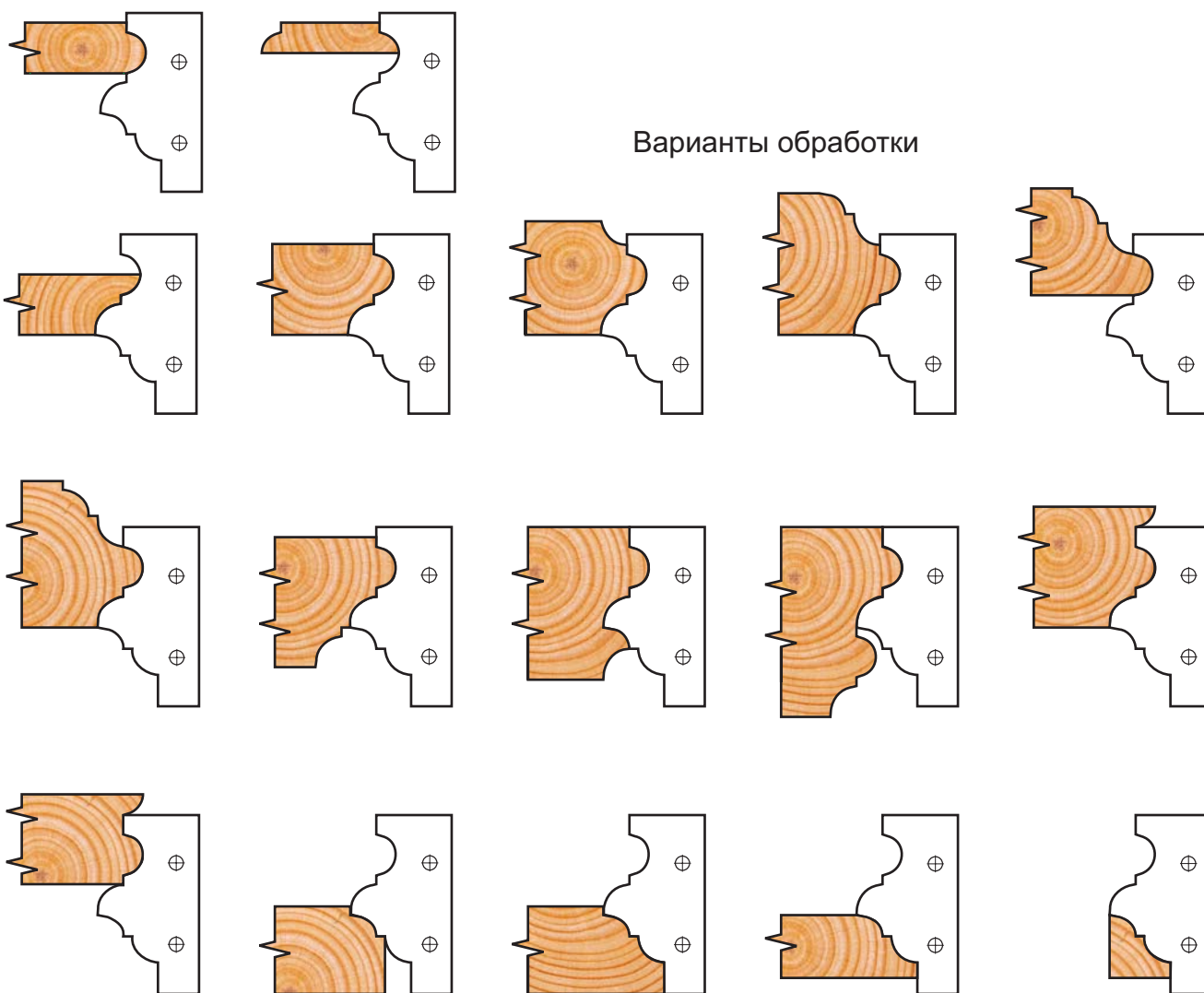

BT-04.002.

НАЗНАЧЕНИЕ:
фреза предназначена для обработки мультипрофиля.



N	Обозначение	D, мм	d, мм	B, мм	Z, шт	V, шт	R, шт	n, мин ⁻¹	Вид ножей*
1	BT-04.002.	160	32(40)	55	3	-	-	4500	 HSS

* по желанию заказчика возможен вариант напайки HSS.

4

МНОГОПРОФИЛЬНЫЕ

ФРЕЗА С МЕХАНИЧЕСКИМ КРЕПЛЕНИЕМ НОЖЕЙ ИЗ БЫСТРОРЕЖУЩЕЙ СТАЛИ ДЛЯ ОБРАБОТКИ МУЛЬТИПРОФИЛЯ

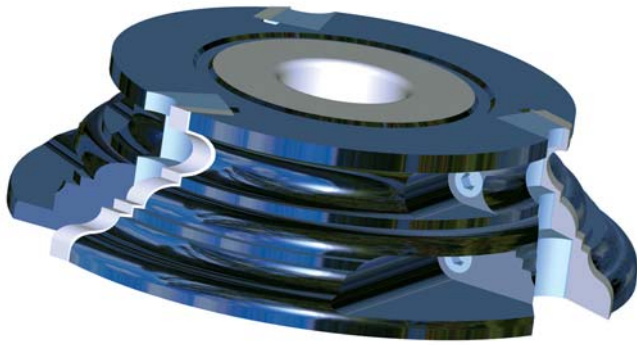

BT-04.003.

НАЗНАЧЕНИЕ:
фреза предназначена для обработки мультипрофиля.

Профиль обработки

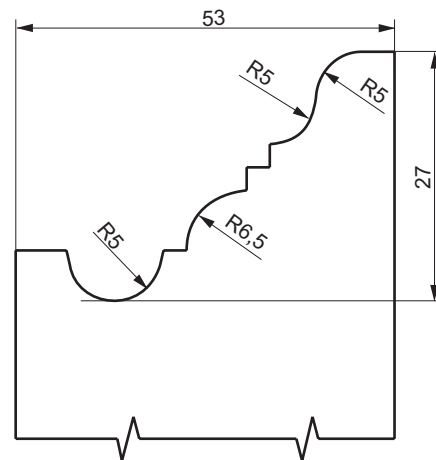

Варианты обработки

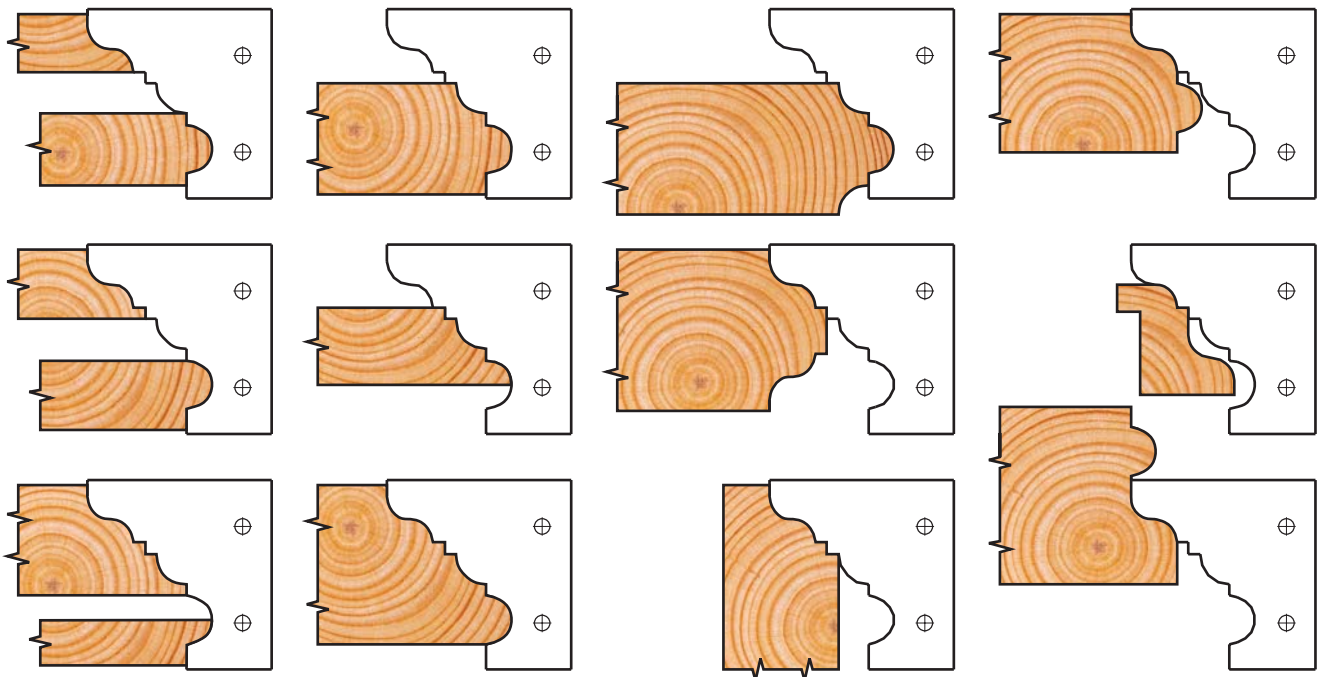

4

МНОГОПРОФИЛЬНЫЕ

N	Обозначение	D, мм	d, мм	B, мм	Z, шт	V, шт	R, шт	n, мин ⁻¹	Вид ножей*	HSS
1	BT-04.003.	160	32(40)	41	3	-	-	4500		

* по желанию заказчика возможен вариант напайки HSS.

КОМПЛЕКТ ФРЕЗ С МЕХАНИЧЕСКИМ КРЕПЛЕНИЕМ НОЖЕЙ И ПОДРЕЗАТЕЛЕЙ ДЛЯ ИЗГОТОВЛЕНИЯ ОБЛОЖНОГО ШТАПИКА



Профиль обработки

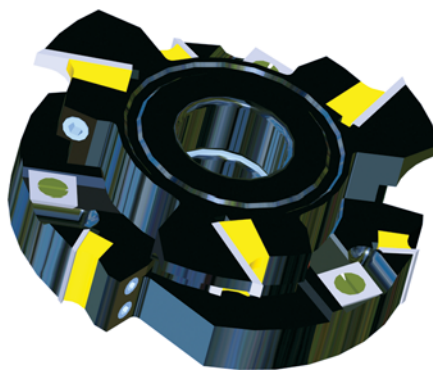
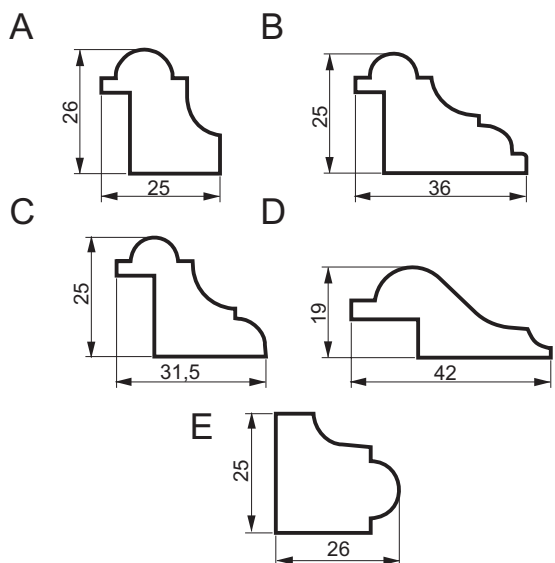

BT-04.004.
BT-04.006. BT-04.005.
BT-04.008. BT-04.007.

НАЗНАЧЕНИЕ:
комплект фрез предназначен для изготовления прямолинейного и криволинейного штапика.

Варианты обработки

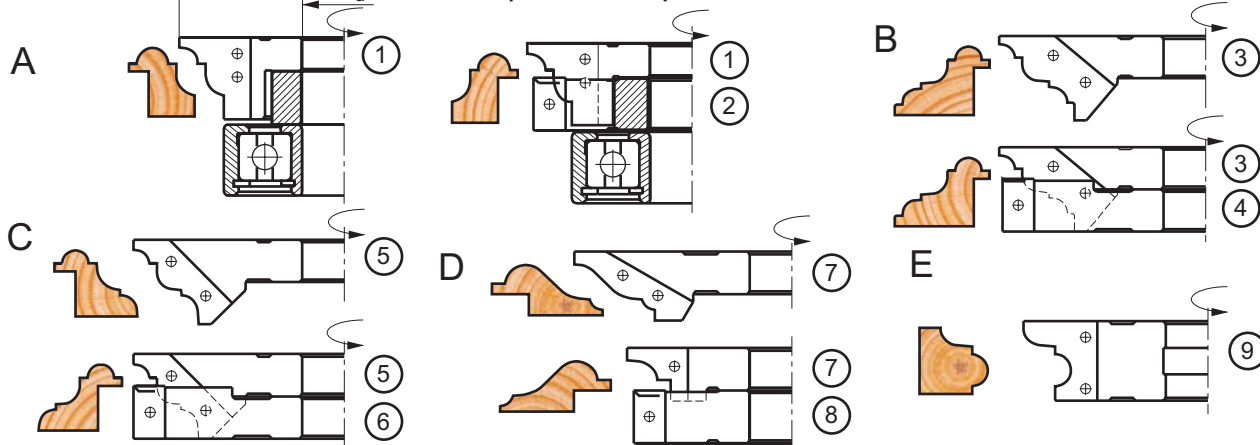

N	Обозначение	D, мм	d, мм	B, мм	Z, шт	V, шт	R, шт	n, мин ⁻¹	Вид ножей*
1	BT-04.004.01.	125	32	31	3	-	-	4500	HM
2	BT-04.004.02.	120	32	20	3	3	-	4500	CG01M-DA3* RG01M-AA3*
3	BT-04.005.01.	160	32	32	3	-	-	4500	HM
4	BT-04.005.02.	154	32	20	3	3	-	4500	CG01M-DA3* RG01M-AA3*
5	BT-04.006.01.	160	32	32	3	-	-	4500	HM
6	BT-04.006.02.	160	32	20	3	3	-	4500	CG01M-DA3* RG01M-AA3*
7	BT-04.007.01.	165	32	26	3	-	-	4500	HM
8	BT-04.007.02.	125	32	20	3	-	-	4500	HM
9	BT-04.008.01.	140	32	30	3	-	-	4500	HM

* ножи и подрезатели фирмы FREUD

4

МНОГОПРОФИЛЬНЫЕ

ФРЕЗЫ ЦЕЛЬНЫЕ ЗАТЫЛОВАННЫЕ ДЛЯ ИЗГОТОВЛЕНИЯ ПОРУЧНЕЙ



BT-04.501.

BT-04.502.

НАЗНАЧЕНИЕ:

фрезы предназначены для изготовления поручней из древесины мягких и твердых пород на фрезерных станках типа ФСШ-1А и на четырехсторонних продольно-фрезерных строгальных станках.

Представлены два варианта профиля.

Профиль обработки

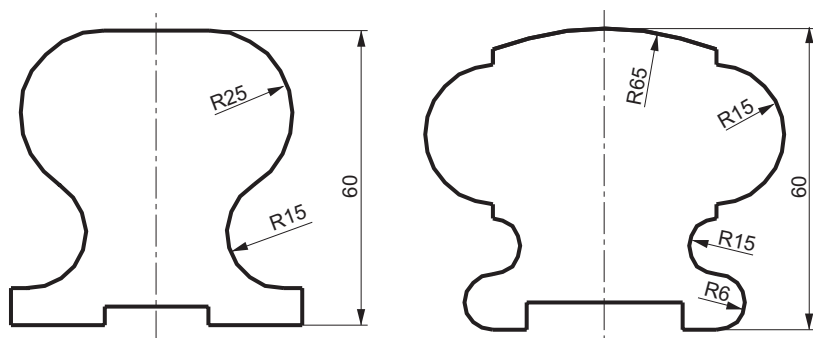

Варианты обработки

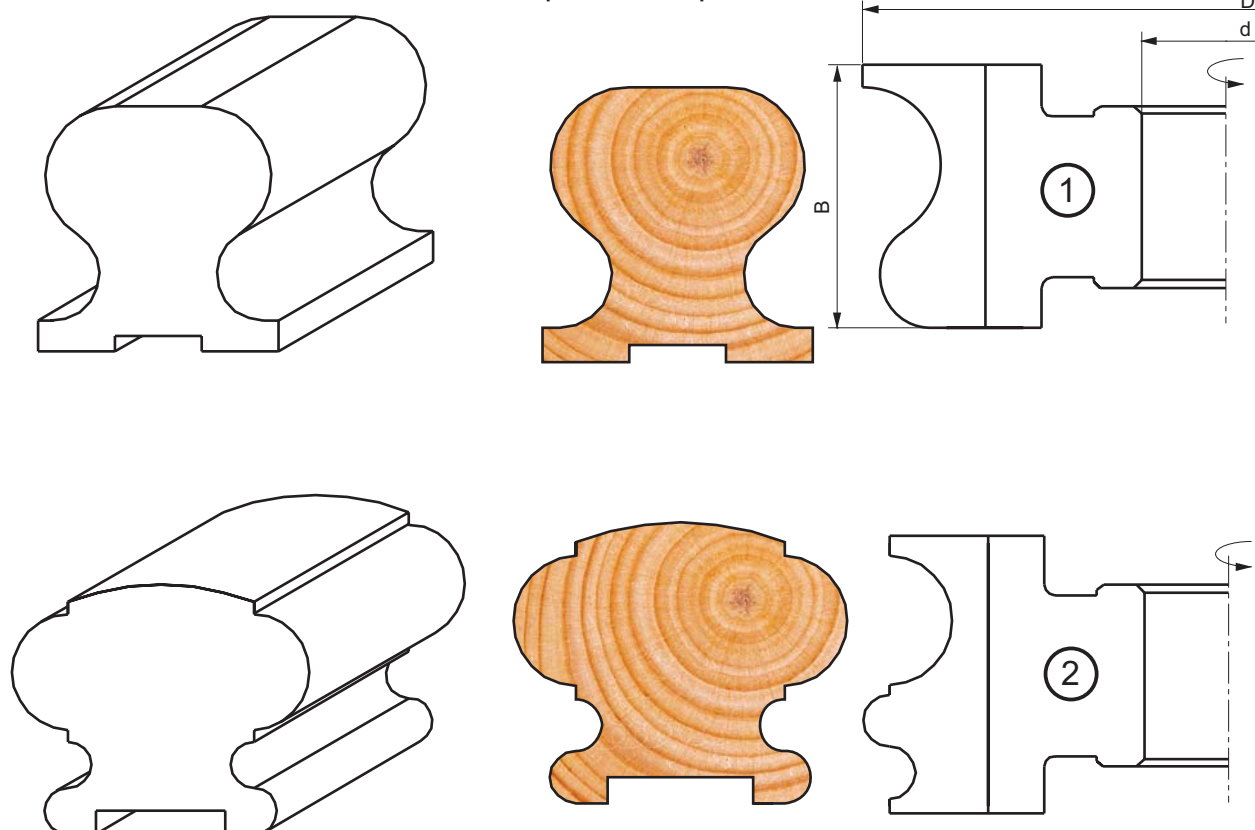

N	Обозначение*	D, мм	d, мм	B, мм	Z, шт	V, шт	R, шт	n, мин ⁻¹	Материал фрез
1	BT-04.501.	125	32	60	4	-	-	6000	HSS
2	BT-04.502.	125	32	60	4	-	-	6000	HSS

* по желанию потребителя возможен заказ зеркальной комплектации фрез, вариант напайки HSS, а также механическое крепление ножей из HSS.